

LEWA ecoflow[®]

Bombas dosadoras customizadas.



Conteúdo

03	Vantagens
04	Sistema modular
06	Áreas de aplicação
12	Cabeçotes de bomba
19	Válvulas
20	Unidades de acionamento
24	Tecnologia
26	Opções
28	Dados técnicos
30	Sistemas

Bombas dosadoras customizadas.

A ecoflow LEWA é um extensivo sistema modular para bombas dosadoras de diafragma e de pistão. Ela combina sete tamanhos de unidade com seis diferentes cabeças de bomba. Sua expectativa é a nossa expectativa – com este sistema modular, suas diversas opções e nossas soluções especiais, podemos atender até mesmo as exigências mais difíceis dos clientes. A ecoflow LEWA é considerada a linha de produtos de bombas dosadoras mais avançada do mundo e está constantemente sendo aperfeiçoada e passando por um maior desenvolvimento.

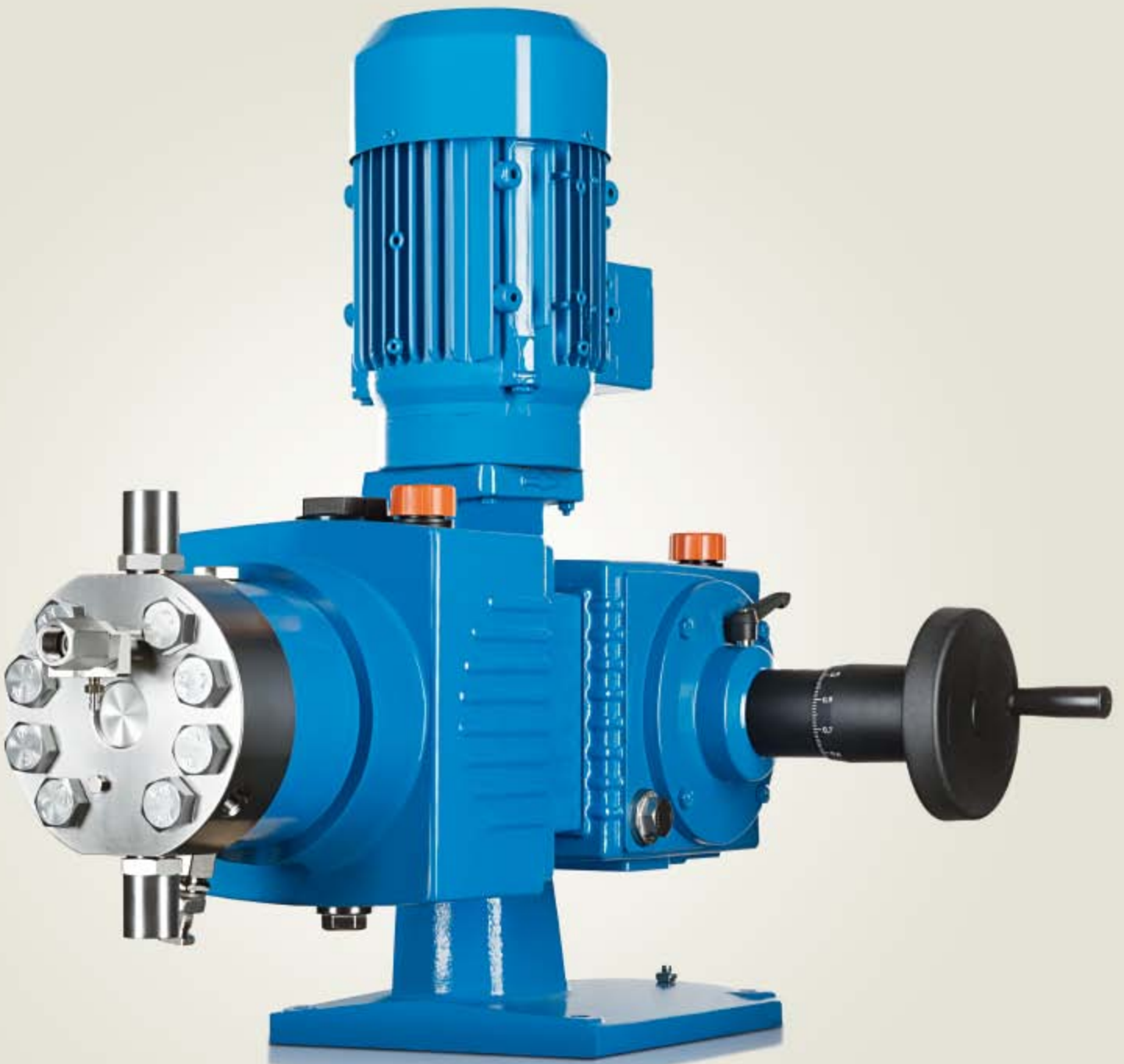

LEWA ecoflow.

As vantagens à primeira vista.

Componentes confiáveis são uma das chaves para processos seguros. As bombas ecoflow LEWA baseiam-se na tecnologia robusta pela qual a LEWA é reconhecida. Como resultado, elas também são facilmente capazes de cumprir os rígidos requisitos de segurança da API 675 (American Petroleum Institute). As bombas usam componentes-chave da linha comprovada da LEWA – como o diafragma tipo sanduíche de PTFE com monitoramento de diafragma, o sistema patenteado de proteção de diafragma DPS e válvulas de retenção de fluxo eficiente.

1



Maior precisão de dosagem

As bombas dosadoras LEWA fornecem um transporte suave e preciso com reprodutibilidade, conforme necessário – mesmo em altas pressões.

2

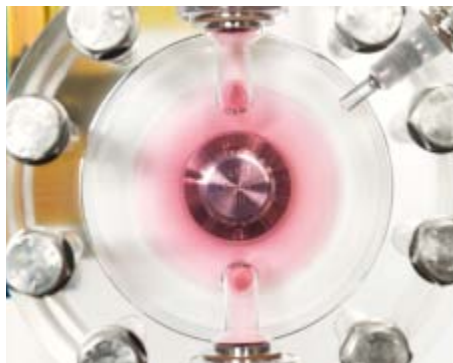

Hermeticamente precisa

As bombas de diafragma LEWA funcionam sem vedações dinâmicas, devido ao seu design. Isto permite uma área de trabalho hermeticamente precisa. Não há emissões externas sendo a contaminação do fluido impossível.



Máxima segurança operacional

Proteção contra o uso indevido e contra ações não são possíveis, resultando em uma excelência na disponibilidade do sistema. Um sistema de monitoramento indica um possível dano imediato no diafragma. A bomba ainda pode ser operada por um tempo limitado.

4



Soluções personalizadas

O sistema modular permite uma ampla variedade de opções de solução. A LEWA é especializada em requisitos exigentes e trabalha continuamente com você para ampliar o conjunto de soluções.

5



Menores custos na vida útil

A LEWA desenvolve bombas para longa vida útil. Os conjuntos são executados por décadas em operação contínua. Nossas bombas atingem a mais alta eficiência de qualquer tecnologia de bombas.

6



Serviço global

A LEWA é globalmente organizada. Peças de reposição e serviços estão rapidamente disponíveis em todo o mundo.

Para possibilidades ilimitadas. O sistema modular.



As bombas dosadoras ecoflow LEWA podem ser usadas para resolver uma ampla variedade de tarefas. O grande número de variantes não se deve apenas às possíveis combinações de unidades e cabeçotes de bomba.

O arranjo múltiplo de drives idênticos e diferentes – no design de segmento ou boxer – também é possível sem problemas. Isso permite que os fluxos de volume sejam processados de maneira variável e diferentes fluxos de material podem ser transportados ou dosados em determinadas proporções (dosagem de receita). Até mesmo a mais ampla variedade de materiais e superfícies (como requisitos higiênicos) pode ser selecionada para corresponder ao fluido transportado. Para condições extremas de fluido e ambientais (como temperaturas), também estão disponíveis designs especiais.

E a LEWA está sempre ampliando o portfólio com novos desenvolvimentos e refinamentos.

Para necessidades individuais.

Diagrama esquemático do sistema modular.

Escopo de desempenho e áreas de aplicação





Indústria Química

As bombas de ecoflow LEWA, são hermeticamente precisas para o uso de até 1.200 bar, são a primeira escolha para a fabricação de intermediários químicos e produtos finais



Petroquímica

Os processos mais importantes em petroquímica são os processos de cracking e reforma catalítica. Há mais de 60 anos, fornecemos bombas robustas para essas aplicações.



Indústria de Petróleo e Gás

A indústria de petróleo e gás tem requisitos especiais que tornam essenciais equipamentos qualificados e fornecedores experientes. Oferecemos às empresas, aos operadores e aos clientes finais do “EPC” uma linha completa de bombas de diafragma de alto desempenho, bombas de pistão e até mesmo sistemas e módulos completos.



Utilidades em plantas de Energia

Apoiamos os processos de geração, transporte, distribuição e armazenamento de energia com nossos produtos e know-how. Os sistemas LEWA são usados até mesmo para a fabricação de painéis solares.



Indústria de Alimentos e Bebidas

A integridade do processo, a constância da receita e a confiabilidade do produto são pré-requisitos básicos da tecnologia de alimentos. Aspectos higiênicos e capacidade de limpeza desempenham um papel central. A contaminação do processo deve ser evitado. Esse é um caso para a LEWA.



Farmacêutica e biotecnologia

Sempre que fluidos estéreis forem transportados de forma confiável ou materiais purificados, bombas e sistemas validados da LEWA estão quase certamente em uso.

Para uma ampla variedade de requisitos.
Os cabeçotes da bomba ecoflow LEWA.



Série

M900

A escolha universal para fluidos de qualquer tipo

O cabeçote de bomba de diafragma de última geração para máxima confiabilidade operacional. A tecnologia patenteada LEWA DPS também permite uma capacidade de sucção que é globalmente única no campo de bombas de diafragma ativadas hidráulicamente.



Série

M800

A escolha compacta para pressões mais altas

A geometria especial do sistema de fixação do diafragma permite o uso de diafragmas de PTFE em faixas de pressão de até 1.000 bar e, portanto, resulta em uma forma muito compacta



Série

M500

A escolha comprovada para fluxos de alto volume

O cabeçote de bomba de diafragma universal para altos fluxos. Comprovado, durável, confiável e com controle patenteado da posição do diafragma.



Série

M200 M400

A escolha extrema para altas temperaturas

Os cabeçotes de bomba M200/M400 possuem um diafragma de metal e são projetadas para altas temperaturas e pressões de até 1.200 bar. Também adequado quando é necessário um alto grau de resistência à permeação.



Série

K

A escolha simples para fluidos não problemáticos

Os cabeçotes de bomba de êmbolo são utilizados para fluidos simples e sem problemas e representam uma solução de alta qualidade a um preço de compra atraente.



Série

M200 M400

A escolha extrema para altas temperaturas

Os cabeçotes de bomba M200/M400 possuem um diafragma de metal e são projetadas para altas temperaturas e pressões de até 1.200 bar. Também adequado quando é necessário um alto grau de resistência à permeação.



Para fluidos de qualquer tipo. Cabeçotes de bomba de diafragma universal M900.

O cabeçote de bomba M900 é uma inovadora cabeça de bomba de diafragma de última geração, com diafragma tipo sanduíche PTFE para máxima confiabilidade operacional.

Como um desenvolvimento adicional para a série M500, é tão durável e comprovado, no entanto, tem mais reservas de segurança, especialmente ao iniciar a bomba. A tecnologia patenteada LEWA DPS também permite uma capacidade de sucção que é globalmente única no campo de bombas de diafragma ativadas hidráulicamente.

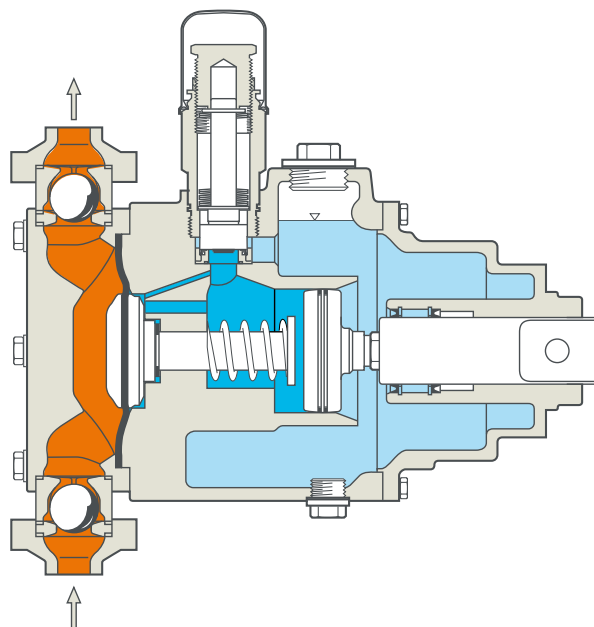

Dados Técnicos

Pressão de Descarga até 500 bar

Vazão até 6 m³/h por cabeçote

Temperaturas de -20 até +150 °C

Viscosidade até 100.000 mPa·s

316/316L, materiais especiais

Pode ser instalada em todas as ecoflow

Vantagens surpreendentes

Capacidade única de elevação de sucção

Adequado para extração a vácuo

Partida simples e confiável, mesmo sob condições extremas

Sistema patenteado de proteção de diafragma DPS

Custos de manutenção muito baixos e longos intervalos de manutenção

Insensível a partículas no fluido

Partida à seco segura

Válvula de alívio de pressão integrada

Para altas pressões. Cabeçote M800 compacto de diafragma.

O cabeçote da bomba M800 é uma cabeça de bomba de diafragma com diafragma de sanduíche de PTFE

A geometria especial do sistema de fixação do diafragma permite o uso de diafragmas de PTFE em faixas de pressão de até 1.000 bar, resultando em uma forma muito compacta. Solução muito econômica na faixa de altas pressões, especialmente em comparação com as cabeças de bomba com diafragmas de metal.

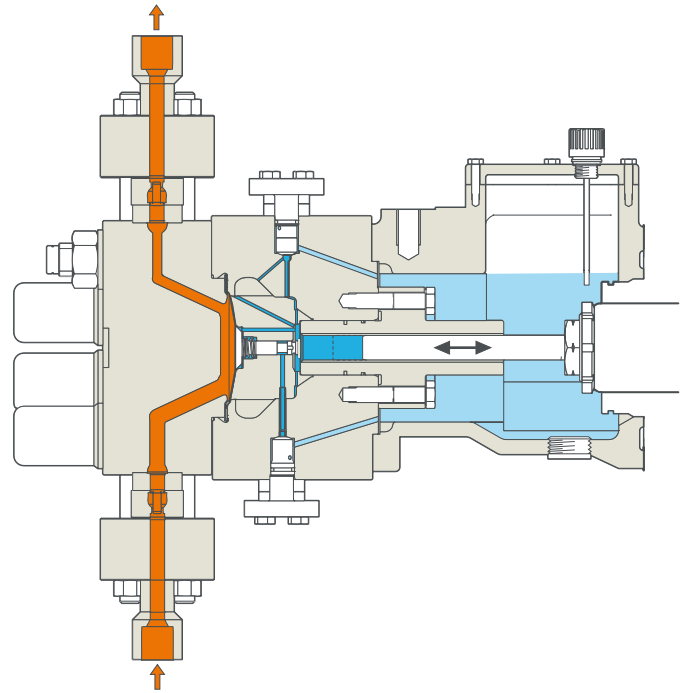

Dados Técnicos

Pressão de descarga até 1.000 bar

Vazão até 1,1 m³/h por cabeçote de bomba

Temperaturas de -10 até +60 °C

Viscosidade até 100.000 mPa·s

1.4313 ou 1.4462 (Duplex)

Pode ser instalado em todas as ecoflows
≥ LDF ecoflows

Vantagens surpreendentes

Pressões operacionais extremamente altas possíveis

Design compacto e menor uso possível de materiais usando diafragmas de PTFE, mesmo na faixa de alta pressão (e, portanto, com diâmetros externos menores em comparação com as cabeças de bomba de diafragma de metal)

Insensível a partículas no fluido

Partida à seco segura

Válvula de alívio de pressão integrada

Para fluxos de alto volume. Cabeças de bomba de diafragma M500 comprovadas.

A cabeça da bomba de diafragma M500 com o diafragma de sanduíche de PTFE é universalmente aplicável. É perfeito para altas taxas de fluxo.

O M500 tem sido utilizado com sucesso há décadas. Suas vantagens são robustez, confiabilidade e controle patenteado da posição do diafragma.

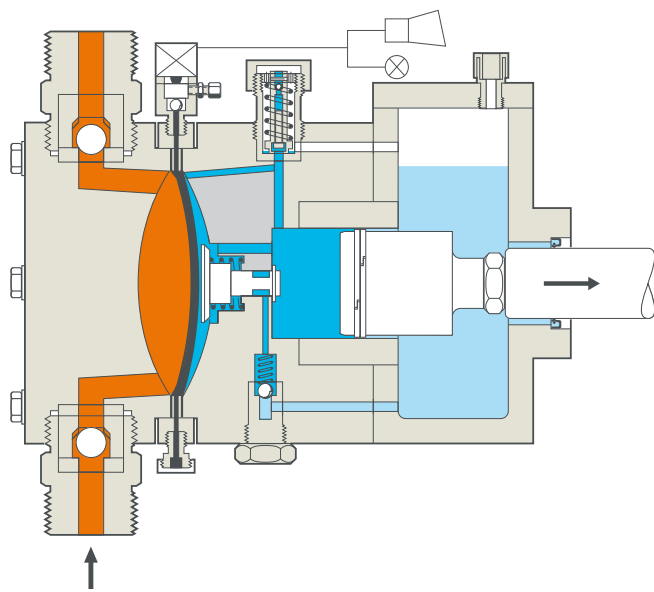

Dados Técnicos

Pressão de Descarga até 350 bar

Vazão até 19 m³/h por cabeçote de bomba

Temperatura de -50 até +150 °C

Viscosidade até 100.000 mPa·s

316/316L, plásticos PVC ou PVDF, materiais especiais

Pode ser instalado em todas as ecoflows
≥ LDE ecoflow

Vantagens surpreendentes

Alta capacidade de sucção devido ao controle de posição do diafragma

Custos de manutenção muito baixos e longos intervalos de manutenção

Adequado para fluxos de alto volume

Insensível a partículas no fluido

Partida à seco segura

Válvula de alívio de pressão integrada

Para altas temperaturas. Cabeças de bomba de diafragma M200/M400 para requisitos extremos.

As cabeças de bomba M200/M400 com diafragmas de metal são selecionadas para pressões mais altas e altas temperaturas. Eles também são adequadas quando um alto grau de resistência à permeação é necessário.

O diafragma funciona entre duas placas de contorno, limitando a deflexão do diafragma e fornecendo um nível extremo de confiabilidade operacional. O sistema de monitoramento de diafragma oferece uma vantagem para a segurança, exibindo imediatamente o dano de uma camada de diafragma.

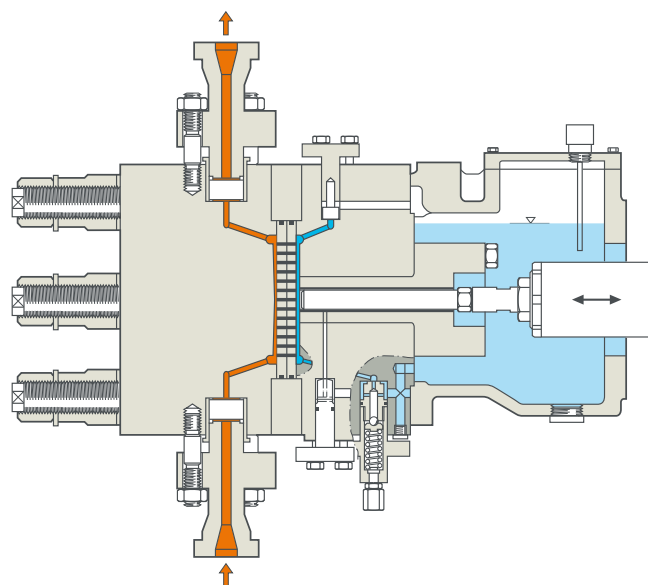

Dados Técnicos

Pressão de Descarga até 1.200 bar

Vazão até 1,1 m³/h (M200) ou
0,8 m³/h (M400) por cabeça de bomba

Temperaturas de -40 até +200 °C

Viscosidade até 500 mPa·s

316/316L, materiais especiais

M200 pode ser instalado em todas as ecoflow ≤ LDE

M400 pode ser instalado em todas as ecoflow ≥ LDF

Vantagens surpreendentes

Pressões operacionais extremamente altas são possíveis

Temperaturas de operação extremamente altas possíveis

Diafragma de metal estanque

Partida à seco segura

Válvula de alívio de pressão integrada

Para fluidos não problemáticos. Os cabeçotes de bomba de pistão simples da Série K.

Cabeças de bomba de pistão são uma alternativa para fluidos simples

Com este projeto, o fluido dosado é deslocado diretamente pelo pistão, i. e., o pistão está molhado. Um alto grau de confiabilidade operacional é alcançado por meio do material do pistão de alta qualidade e do projeto da vedação.

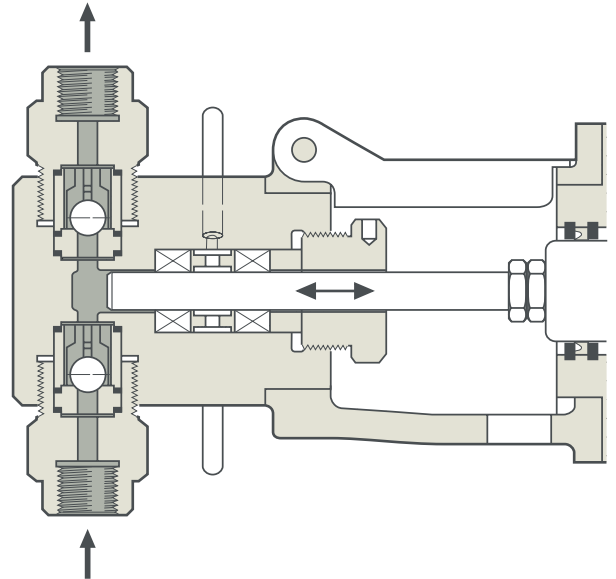

Dados Técnicos

Pressão de Descarga até 500 bar

Vazão até 9 m³/h por cabeça da bomba

Temperaturas de -70 até +400 °C

Viscosidade até 1.500.000 mPa·s

316/316L, materiais especiais

Pode ser instalado em todas as ecoflow ≤ LDE

Vantagens surpreendentes

Solução inicial econômica para tarefas simples de dosagem

Temperaturas de operação extremamente altas são possíveis

Pistões feitos de materiais diferentes

Alta disponibilidade devido à conexão de pistão móvel e uma seleção específica de materiais para cada aplicação

Opções específicas

Pistão com possibilidade de purga

Para uma ampla variedade de requisitos. Uma ampla seleção de válvulas.

Válvulas de precisão é uma obrigação para o perfeito funcionamento das bombas dosadoras. Para a ecoflow LEWA, oferecemos uma ampla variedade de válvulas para qualquer exigência possível.

Os critérios significativos ao selecionar a válvula correta são: Propriedades físicas e químicas do fluido, temperatura do fluido, pressão de descarga e frequência do pulso da bomba. Para suspensões, as propriedades das partículas sólidas também devem ser observadas.

Válvula de esfera (válvulas padrão para diâmetros nominais de até 15 mm)

Benéfico para o fluxo

Alta confiabilidade funcional, mesmo para fluidos ou suspensões contaminadas.

Dependendo do diâmetro nominal, pode ser usado para frequências de pulso de até 350 min^{-1}

Mola carregada

- Aumentar a força de fechamento para fluidos viscosos
- Para criar uma pressão diferencial positiva entre os lados de sucção e pressão

Válvula de disco (válvulas padrão para diâmetros nominais de 25 mm e mais)

Para grandes vazões

Adequado para alta viscosidade

Para frequências extremas (até 400 min^{-1})

Com anel de inserção

Válvula de cone (válvulas padrão para diâmetros nominais de 25 mm e mais)

Válvula padrão para grandes vazões

Combina as vantagens das válvulas de esfera e disco

Adequado para altas frequências (até 250 min^{-1})

Variante de suspensão disponível

Válvulas personalizadas

Válvula de esfera dupla (válvulas padrão para diâmetros nominais de 10 mm e menores)

Particularmente adequada para fluidos de baixa viscosidade (como gases liquefeitos)

Para alta estanqueidade e precisão de dosagem

Válvulas de suspensão (disponível para diâmetros nominais de até 85 mm)

Graças ao projeto é adequada para suspensões

Assentos de válvulas disponíveis com inserto de material macio ou de metal duro para reduzir o desgaste

Válvulas ou válvulas endurecidas em metal duro, cerâmica de óxido, nitreto de silício

Para baixo desgaste

Outras variantes a pedido

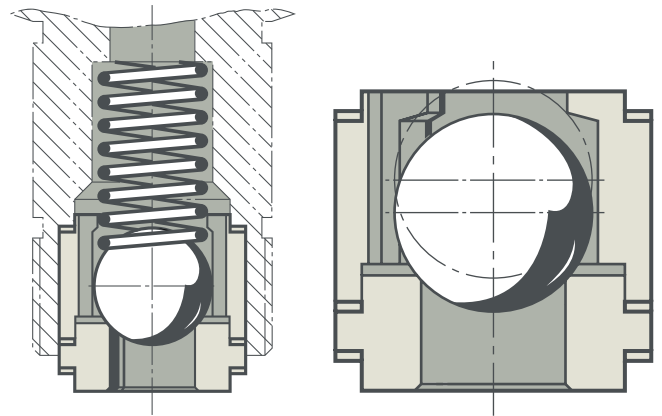

Válvula de esfera

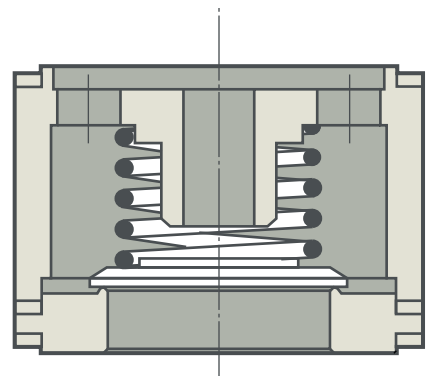

Válvula de disco

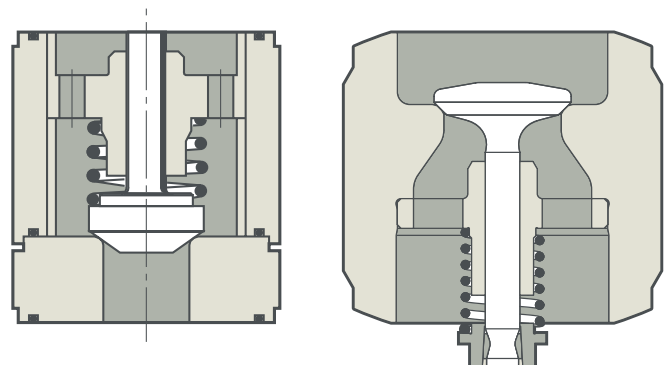

Válvula de cone

Válvula de cone de suspensão

Para requisitos individuais. O tamanho das unidades de acionamento.

Nossas bombas cobrem uma faixa de 0,1 l/h a 19 m³/h por cabeçote da bomba.
Se o intervalo precisar ser estendido, oferecemos design multiplex ou boxer.



1



2

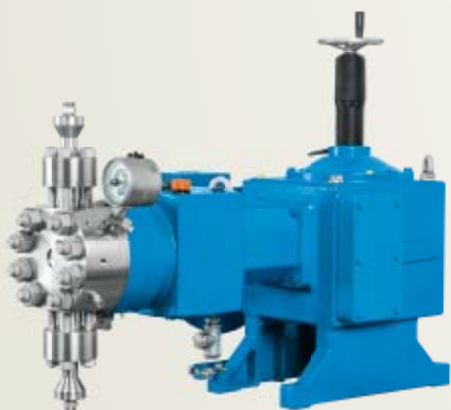

5



6

LDB

1

LDC

2

LDD

3

LDE

4

Potência Hidráulica

0,1 kW

Potência Hidráulica

0,2 kW

Potência Hidráulica

1,0 kW

Potência Hidráulica

2,0 kW



LDF

5

LDG

6

LDZ

7

LDH/LDHB

8

Potência Hidráulica

3,5 kW

Potência Hidráulica

6,0 kW

Potência Hidráulica

15 kW

Potência Hidráulica

20/35 kW

Para quantidades pequenas ou grandes de dosagem. Unidades de acionamento, ajuste do curso, velocidade.

A unidade de acionamento certa é selecionada da série LD, dependendo do desempenho de dosagem e da faixa de controle necessária

Com sete tamanhos e diferentes relações de transmissão, uma ampla faixa de desempenho pode ser coberta. Os acionamentos também podem ser operados com comprimento de curso constante ou com ajuste de curso. Isso pode ser feito manualmente, eletricamente ou pneumaticamente. A vazão dosada também pode opcionalmente ser regulada continuamente pela velocidade usando um conversor de frequência.

Função de ajuste de curso

Um excêntrico variável pode ser usado para ajustar o comprimento do curso e, portanto, a vazão dosada é exata em uma ampla faixa. Com o acionamento excêntrico variável, o torque do acionamento é transmitido diretamente da engrenagem helicoidal através do eixo oco (1) para a roda excêntrica (2). Ao compensar axialmente o eixo deslizante (3), que é fornecido com um sulco inclinado, o excêntrico pode ser ajustado radialmente. O comprimento do curso do virabrequim muda correspondentemente.

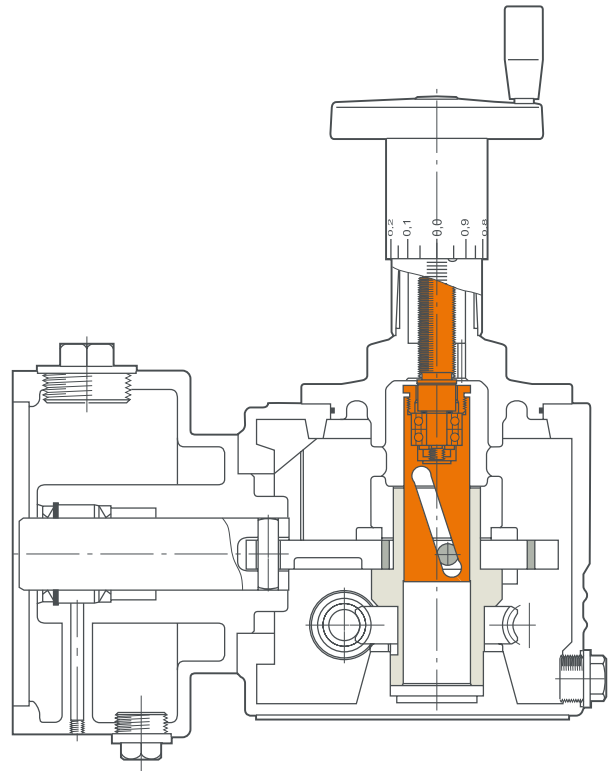

Vantagens surpreendentes

Todos os tamanhos podem ser combinados quase arbitrariamente

Ajuste exato e reproduzível da vazão dosada é feito pelo comprimento do curso (com uma variável excêntrica) e velocidade (com um conversor de frequência)

Ampla faixa de controle 1:100 para ajuste flexível em diferentes tarefas de dosagem

Alta segurança de sobrecarga

Também adequado para tarefas de puro transporte/transferência

Também adequado para dosagem de receita

Vida útil muito longa devido ao projeto sólido e a alta resistência ao desgaste

Serviço e manutenção simples

Custos de manutenção muito baixos e longos intervalos de manutenção

Banho de óleo comum: as bombas múltiplas LEWA ecoflow não precisam de vedações de eixo radiais entre os elementos

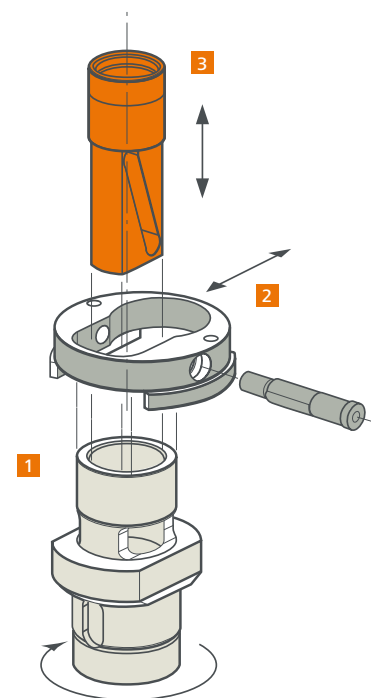

Opções específicas

Variantes da unidade de acionamento

Como unidade de acionamento única com motor instalado verticalmente gera economia de espaço

Várias unidades de acionamento que podem ser combinadas com saída idêntica ou diferente, para reduzir a pulsação, para dosagem de receita ou para altas vazões

Projeto Boxer com bombas duplas, quádruplas ou sêxtuplas.

Ferro fundido nodular de material especial GGG EN-JS1025 para temperaturas ambiente muito baixas

Variantes de ajuste do curso

Ajuste de curso elétrico

- Posição final integrada e proteção contra sobrecarga
- Resposta através de potenciômetro ou sinal de 0/4 a 20 mA, barramento
- A classe de Proteção é IP 67
- Reguladores de posição: controláveis com sinais de 0/4 a 20 mA ou Profibus DP
- Proteção contra explosões

Ajuste do curso pneumático

- Controlador padrão de 0,2 até 1 bar
- Controle e resposta usando sinal de 0/4 a 20 mA
- Classe de proteção até IP 54
- Classe de proteção IP 65 opcional
- Proteção contra explosão EExiallCT6

Conversor de frequência para regulação contínua através da velocidade

Variantes de acionamento

Motores padrões com conexões IEC ou NEMA

Acionamento pneumático

Montagens com acionamento de motor Diesel

Unidades especiais de todos os tipos

Servomotor (LEWA intellidrive)

Com ou sem proteção contra explosão

Controladores experientes e verdadeiros, e.g. para dosagem proporcional ou por lote, PLC

Você pode encontrar uma animação técnica de funcionalidade aqui:



Para precisão e segurança. A tecnologia da ecoflow da LEWA.

A LEWA ecoflow é uma bomba de diafragma dosadora acionada hidráulicamente. O princípio do projeto garante que o diafragma da cabeça da bomba funcione sempre na faixa definida.

As bombas de diafragma são usadas quando a estanqueidade e a confiabilidade operacional estão em demanda. Especialmente para fluidos perigosos, abrasivos, prejudiciais ao meio ambiente ou sensíveis. Para manter a carga no diafragma o mais baixo possível, ele é acionado hidráulicamente na ecoflow LEWA. Em combinação com o DPS (Diaphragm Protection System), uma longa vida útil do diafragma pode ser garantida.

Válvulas de baixo desgaste para uma variedade de tarefas

A confiabilidade operacional e a vida útil são decisivamente dependentes da qualidade da válvula. O design da válvula é, portanto, adaptado para a aplicação específica.

O material certo para qualquer fluido

O material padrão é o aço inoxidável 316/316L. Opções de materiais de diferentes metais e plásticos são possíveis.

Espaço morto mínimo, tempos de permanência curtos

Ao otimizar o design da cabeça da bomba, o volume da folga na câmara de trabalho pode ser mantido baixo. A vazão de fluido é projetado para garantir a execução sem problemas dos procedimentos de lavagem e secagem.

Sistema de monitoramento de diafragma: para indicação confiável de status

O sistema de monitoramento de diafragma padrão mostra com segurança o status do diafragma. A produção pode ser interrompida sem perigo em qualquer caso. A indicação é realizada através de um sinal de pressão.

Válvula limitadora de pressão

Uma válvula limitadora de pressão na parte hidráulica da bomba evita qualquer situação de sobrecarga na bomba. Pode ser ajustada individualmente na ecoflow LEWA.

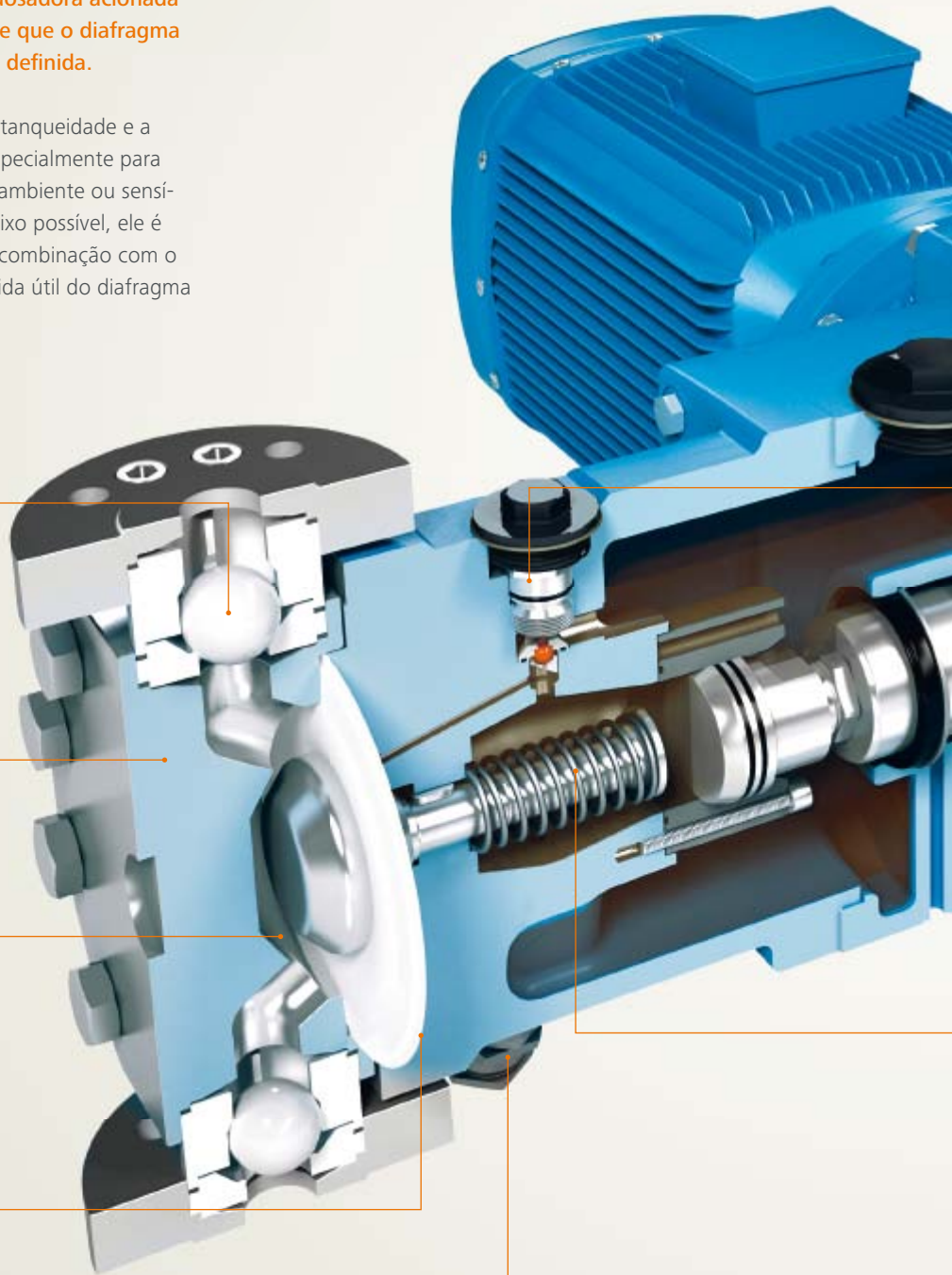

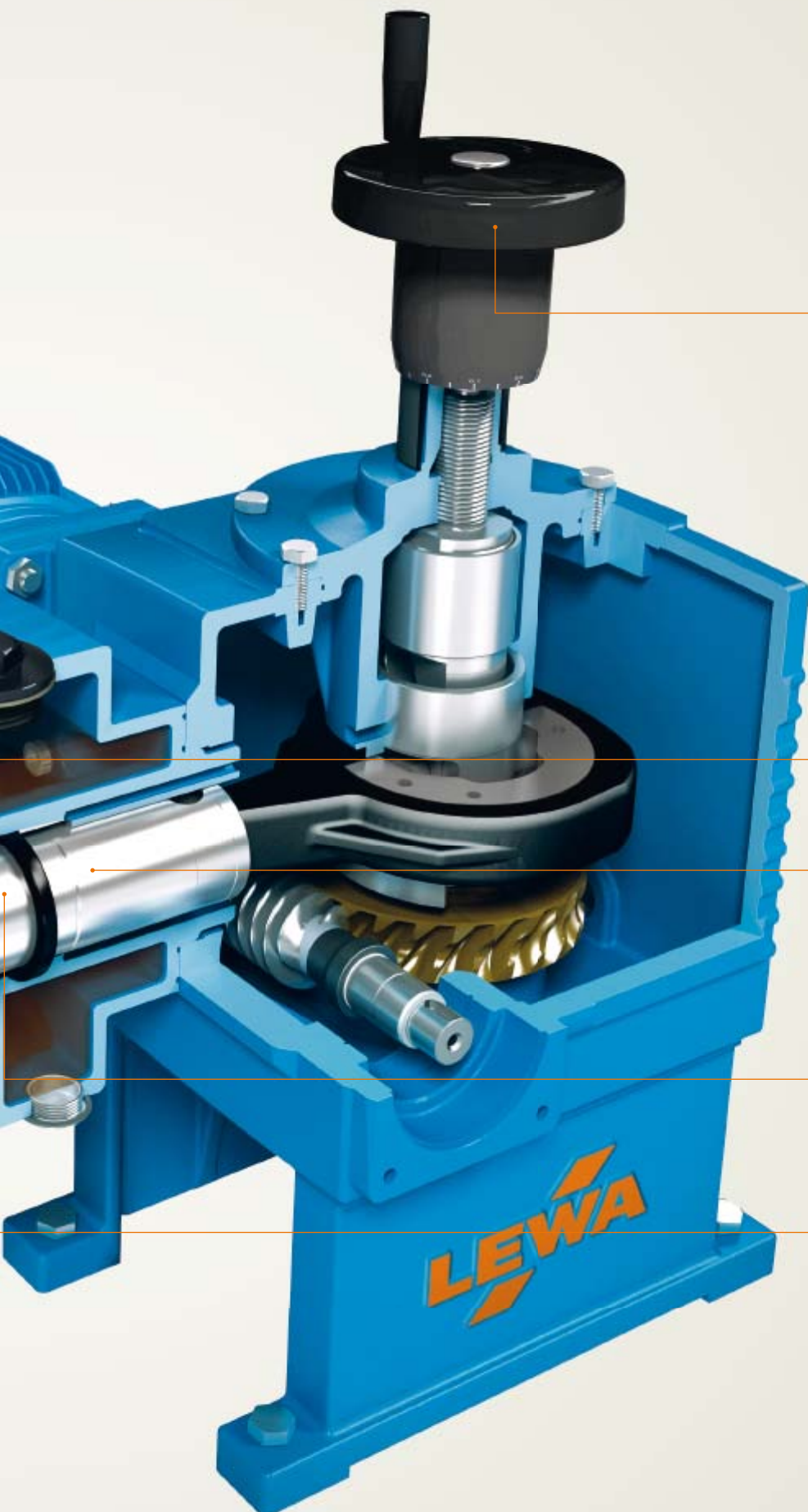
**Alta precisão de dosagem, transferência suave**

Bombas dosadoras oferecem alta precisão de dosagem e transferência suave, são ajustáveis ao curso (manualmente, eletricamente ou pneumaticamente) e também podem ser ajustadas na frequência do curso usando um conversor de frequência. A reprodutibilidade das configurações é melhor que $\pm 1\%$.

Controle hidráulico

A válvula hidráulica garante condições operacionais estáveis e precisas.

Lubrificação

Todas as partes móveis funcionam com lubrificação por banho de imersão em óleo

Separação do óleo hidráulico e de acionamento

Esta separação permite uma ótima adaptação às influências ambientais, bem como as exigências do fluido e do processo

Inicialização simples e confiável

O sistema de proteção do diafragma garante start-ups sem problemas, mesmo sob condições de fundo desfavoráveis

Você pode encontrar uma animação técnica da funcionalidade aqui:



Para a configuração ideal.

Opções de visão geral.

Instrumentação, controle e monitoramento

Integração da bomba no sistema de controle de processo para controle e monitoramento de status

Conexão de diagnóstico para a leitura on-line de dados de dosagem da cabeça da bomba e da unidade

Sistemas de monitoramento de diafragma para especificação com pressostatos, manômetros, manômetros de contato

Projeto de cabeça de Bomba

Materiais especiais por solicitação do cliente, por exemplo, 2.4610, titânio, plásticos

Geometrias de conexão diversificadas

Capacidade CIP e SIP

Projeto higiênico

Jaqueta de aquecimento e resfriamento

Cabeças de bomba totalmente aquecidas (incluindo válvulas)

Projeto de cabeça de bomba remota para temperaturas extremas

Accessórios

Amortecedor de Pulsação

Válvula de segurança

Válvula de retenção de pressão

Medidor de Vazão

Base

Tubo coletor

Válvulas de segurança externas para proteger o sistema

Válvulas de retenção de pressão externas para geração de pressão diferencial



À primeira vista. Dados técnicos.

Visão geral de desempenho LEWA ecoflow

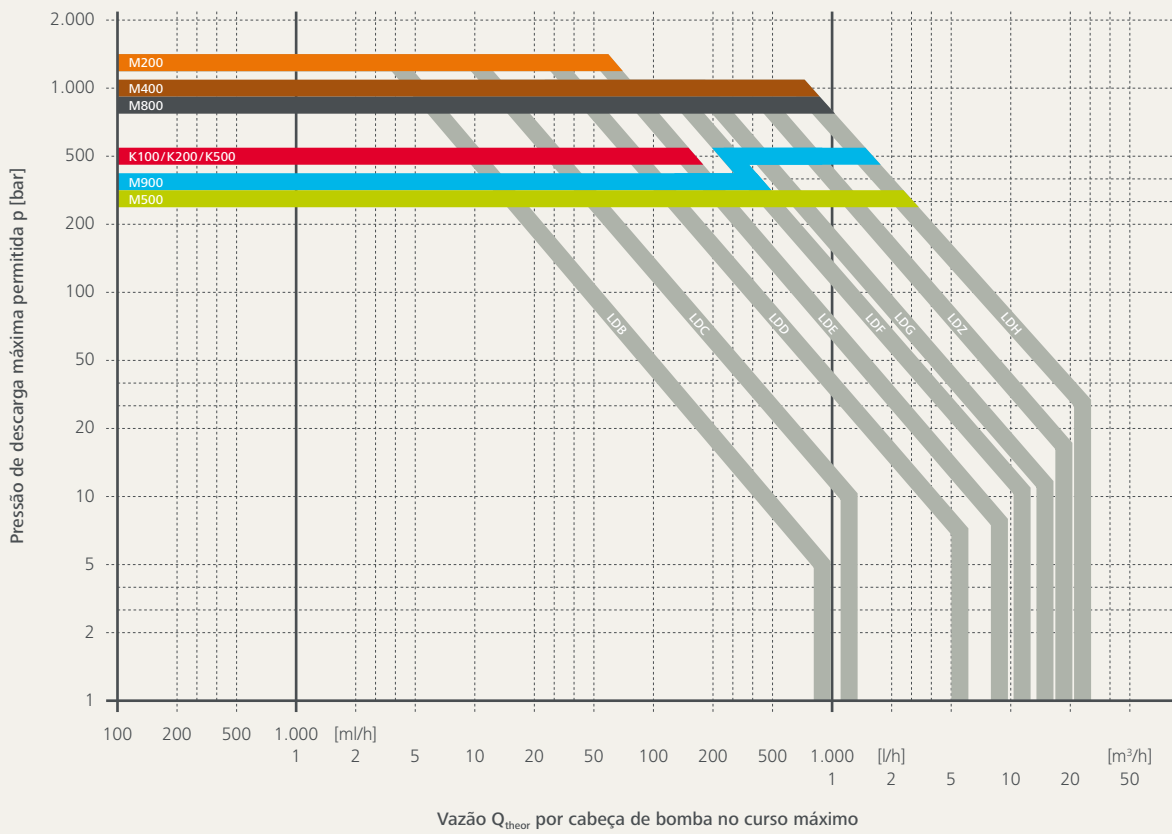

Visão geral de desempenho para determinar o tamanho da unidade. As características se aplicam a uma única bomba. Especificações de taxa de fluxo por cabeça de bomba.

Dados técnicos para cabeça de Bomba

	Cabeça de Bomba M500	Cabeça de Bomba M900	Cabeça de Bomba M800	Cabeça de Bomba M200	Cabeça de Bomba M400	Cabeça de Bomba K
Max. pressão de descarga [em bar]	350	500	1.000	1.200	1.200	500
Max. vazão [em m³/h]	19	6	1,1	1,1	0,8	9
Temperaturas [em °C]	-50/+150	-20/+150	-10/+60	-40/+200	-40/+200	-70/+400
Max. viscosidade [em mPa·s]	100.000	100.000	100.000	500	500	1.500.000
Aplicável	Em todas as ecoflow ≥ LDE	Em todas as ecoflow	Em todas as ecoflow ≥ LDF	Em todas as ecoflow ≤ LDE	Em todas as ecoflow ≥ LDF	Em todas as ecoflow ≤ LDE

Dimensões

em mm	Tipo LDB	Tipo LDC	Tipo LDD	Tipo LDE	Tipo LDF	Tipo LDG	Tipo LDZ	Tipo LDH
C	400	450	700	800	1.130	1.300	1.700	2.100
L	400	500	750	900	900	1.300	1.700	1.800
ΔL	185	220	280	350	430	490	700	717
A	260	320	610	690	940	1.000	1.140	1.500

As especificações dimensionais diferem dependendo da cabeça da bomba instalada.

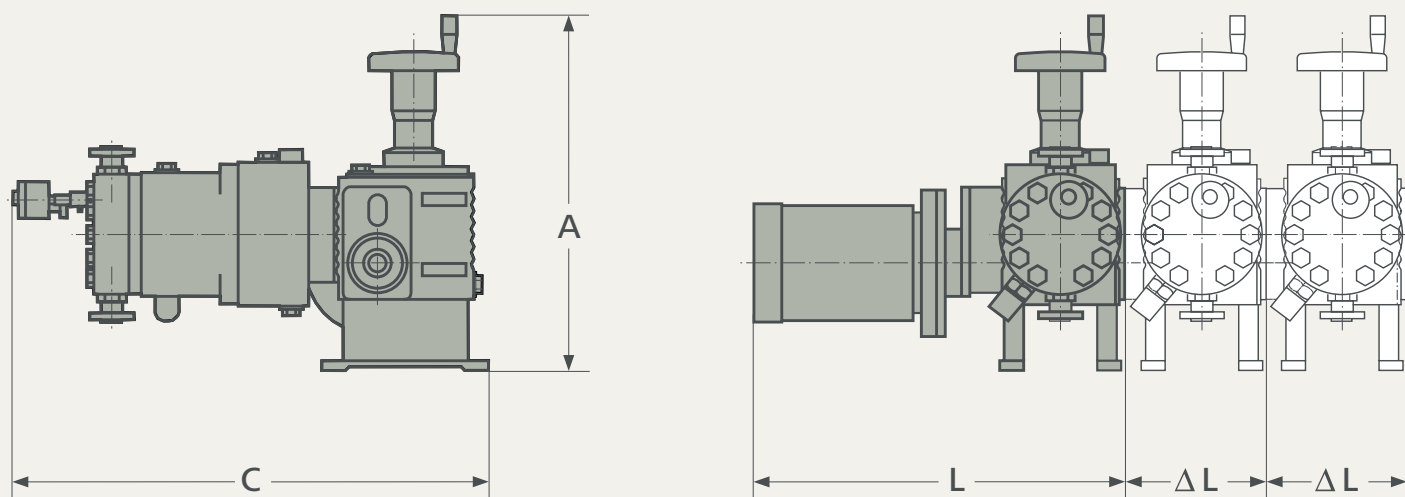

Soluções completas de uma única fonte. Sistemas LEWA.

A LEWA também oferece soluções que vão além das bombas dosadoras individuais. Por décadas, construímos sistemas, skids específicos do cliente. Nosso serviço abrange desde a engenharia até o comissionamento – incluindo controladores de sistema personalizados, visualização de processos, coleta de dados operacionais e interfaces externas para o sistema de controle de processos.

Garantimos a melhor implementação de seus requisitos com nosso conhecimento de controle inteligente de processos e a tecnologia de controle e regulação necessária para alcançá-lo.

A base é a seleção e combinação competentes de componentes do sistema e suas características. Como nosso componente básico, preferimos usar bombas de diafragma dosadoras ecoflow LEWA.



Cada processo tem requisitos específicos. Os especialistas da LEWA adaptam cuidadosamente todos os componentes entre si e trazem um valioso know-how da indústria.

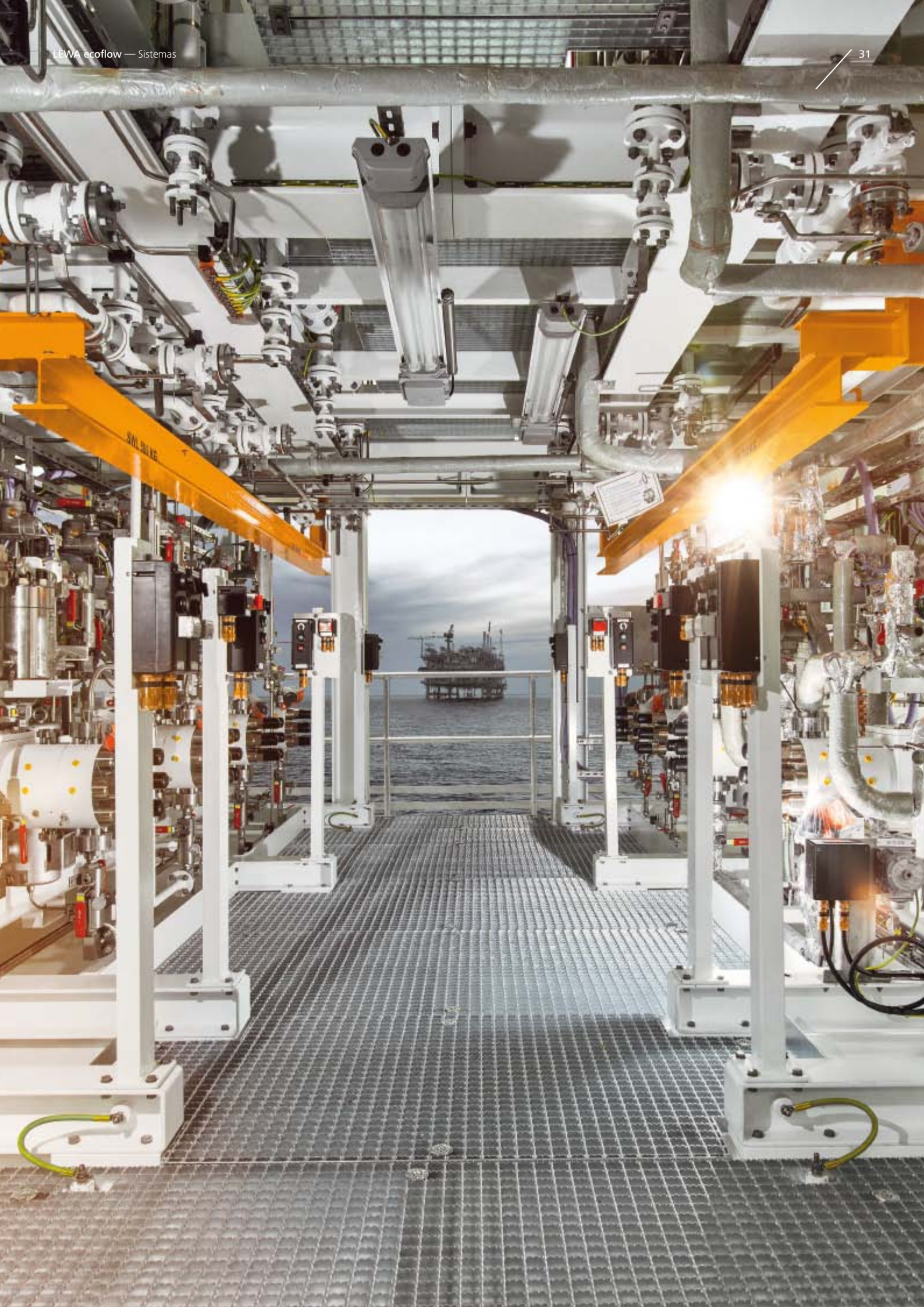

Criando Soluções Fluidas. Para mais valor agregado.



Consultoria técnica

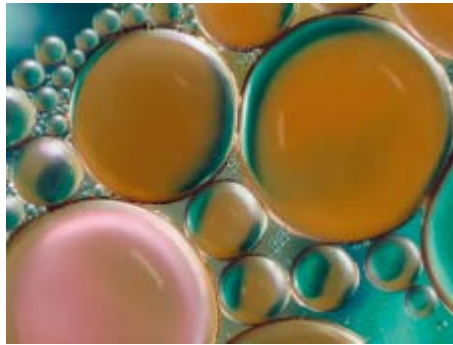

Testes de engenharia de fluidos e processos



Conceitos de ciclo de vida e otimização de energia

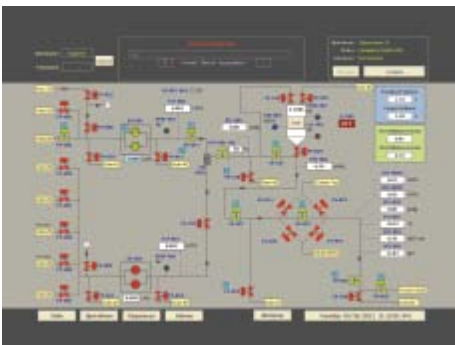

Automação do processo



Estudos de pulsação e cálculos de pipeline



Layout e integração do sistema



Desenvolvimento criativo e refinamentos



Comissionamento e serviço de manutenção



Conceitos de peça sobressalente e serviço

Criando Soluções Fluidas.

Impulsionados pelo nosso compromisso, nossos produtos inovadores e tecnologias inovadoras estabeleceram padrões de referência para bombas de diafragma e sistemas de dosagem por mais de 60 anos. Nós resolvemos tarefas complexas de uma única fonte. Isso vai desde o projeto de bombas personalizadas, engenharia básica e de sistemas, gerenciamento de projetos globais e pré-testes até o comissionamento e manutenção no local. Nosso objetivo consistente de desenvolver sempre as melhores soluções para o cliente proporciona a você uma vantagem competitiva e um valor agregado visível.

Seu representante local:

LEWA Bombas Ltda

Rua Georg Rexroth,
609 Bloco E
Bairro Padre Anchieta
Diadema - São Paulo
Brasil

Telefone +55 11 4075 9999
vendas@lewa.com.br
www.lewa.com.br